

# 【 形 】

## 1.一般男子有段者形の部 (3位(2名)迄表彰)

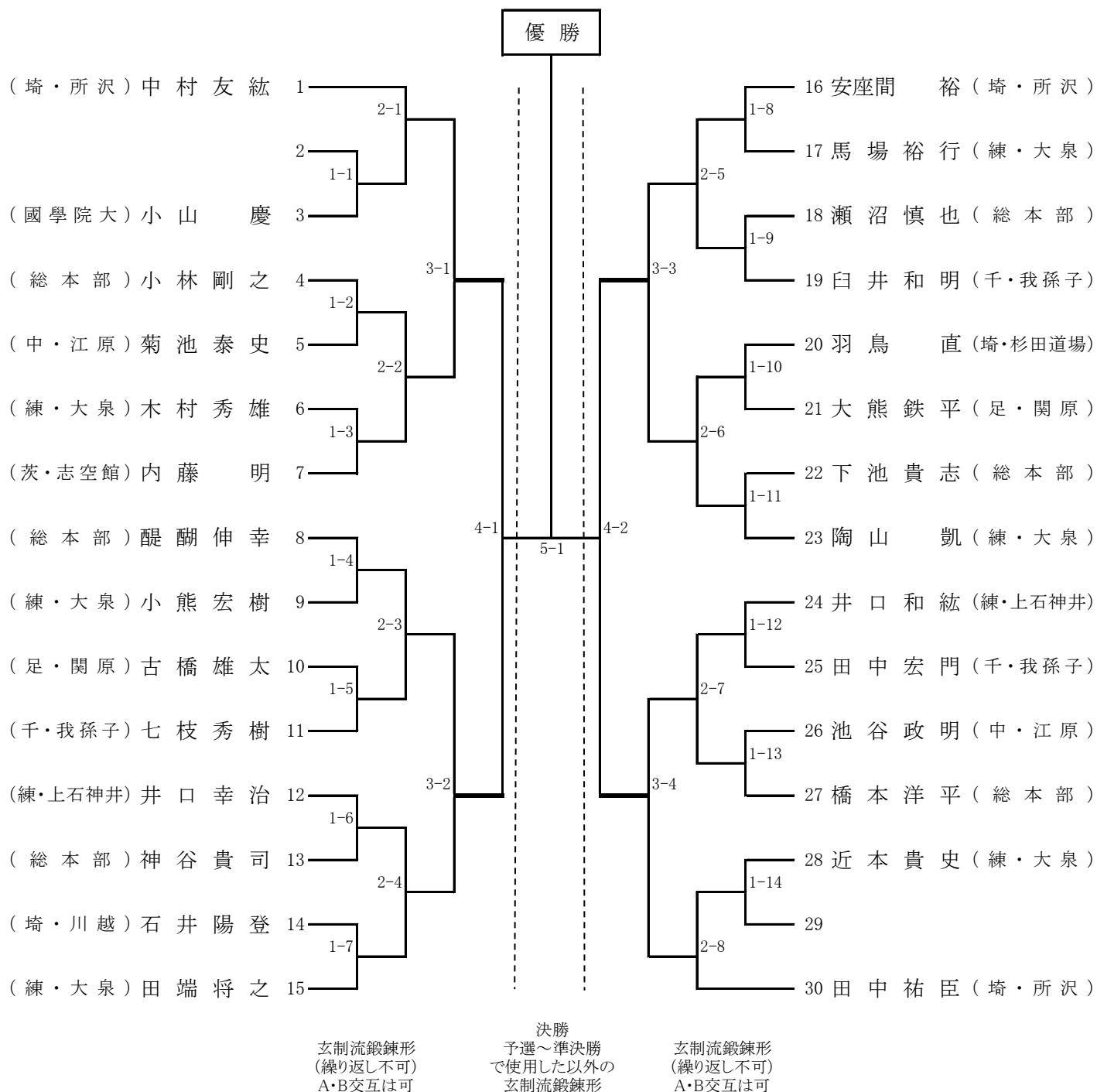

# 【 形 】

## 2.女子形の部

(1・2・3位表彰)

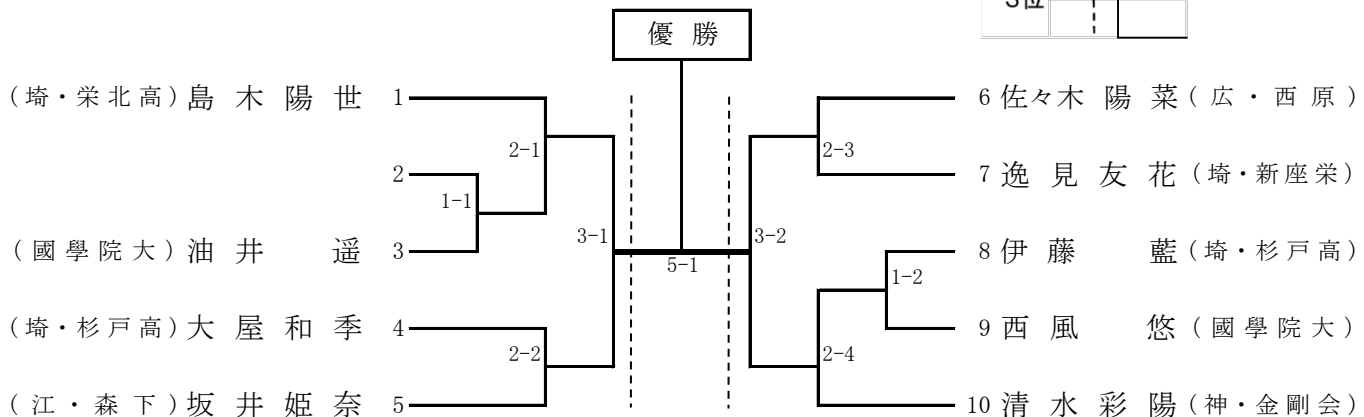
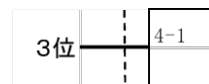

基本形・基本業技  
(繰り返し可)

3位決定戦・決勝  
予選以外の  
基本形・基本業技  
玄制流鍛錬形

基本形・基本業技  
(繰り返し可)

# 【 形 】

## 3.シニア男子<茶帯以上>形の部

(1・2・3位表彰)

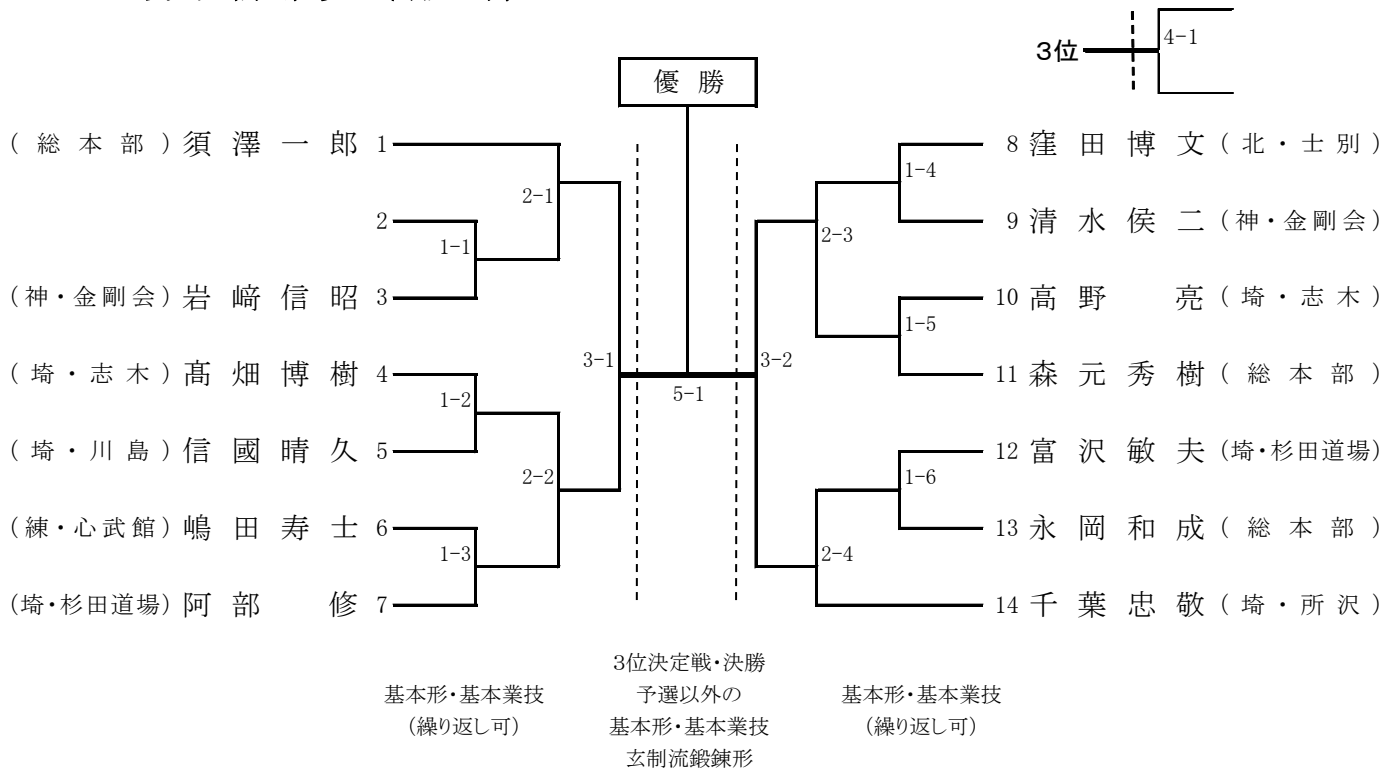



# 【 形 】

## 5.シニア女子<茶帯以上>形の部

(1・2・3位表彰)

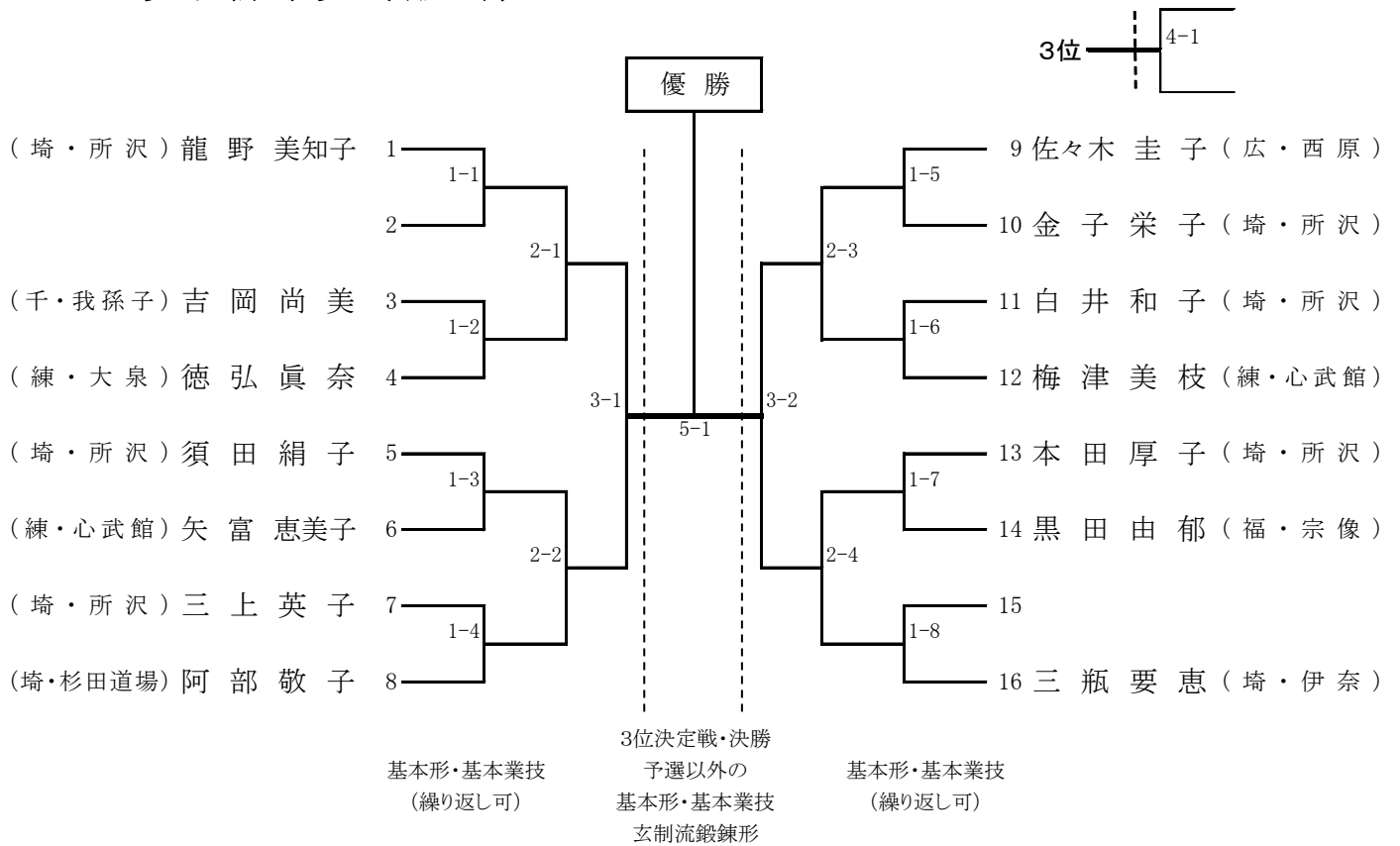



# 【 形 】

## 7.一般男子有級者形の部 (1・2・3位表彰)

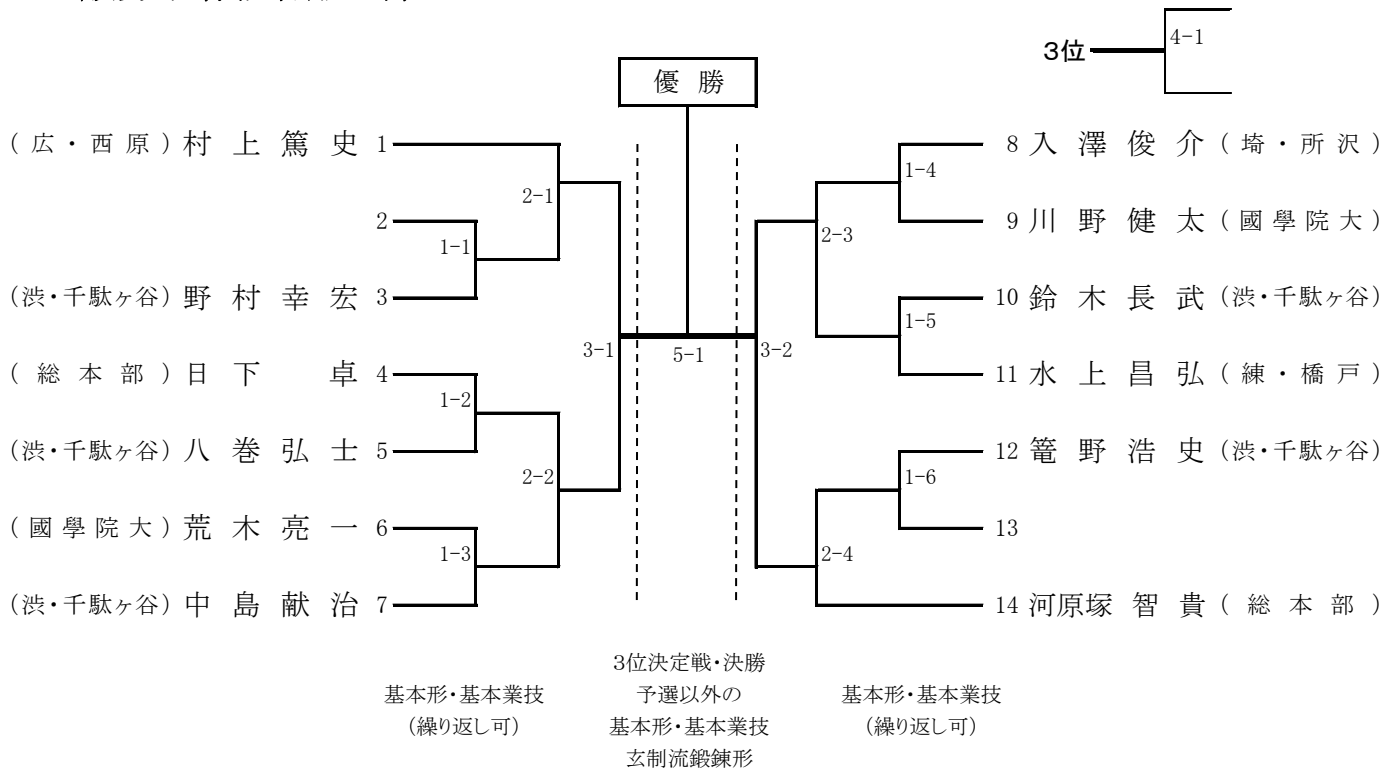

# 【 形 】

## 8.少年男子〈有段〉形の部 (3位〈2名〉迄表彰)

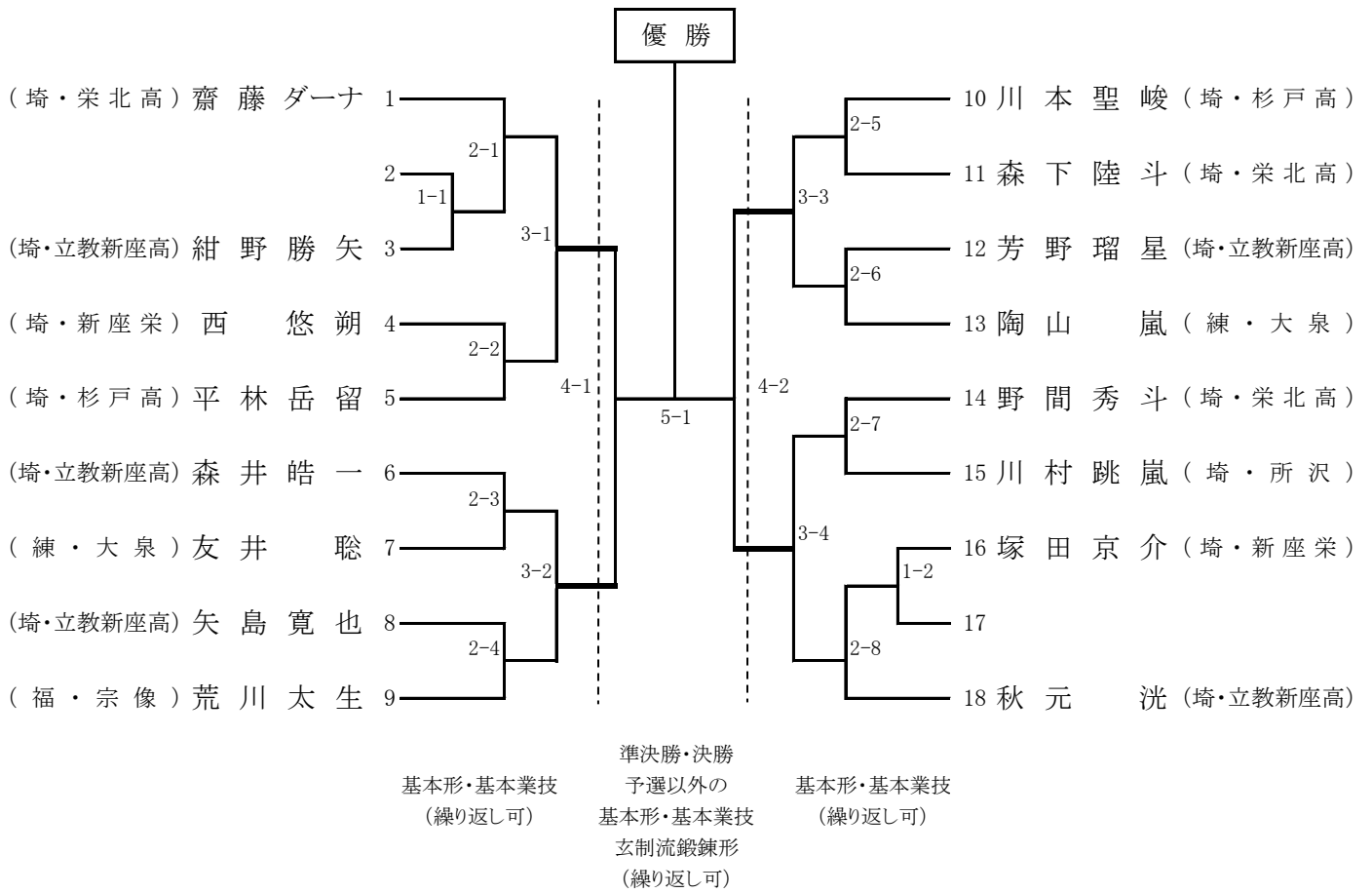



# 【 形 】

## 9.少年男子(有級)形の部

(1・2位表彰)

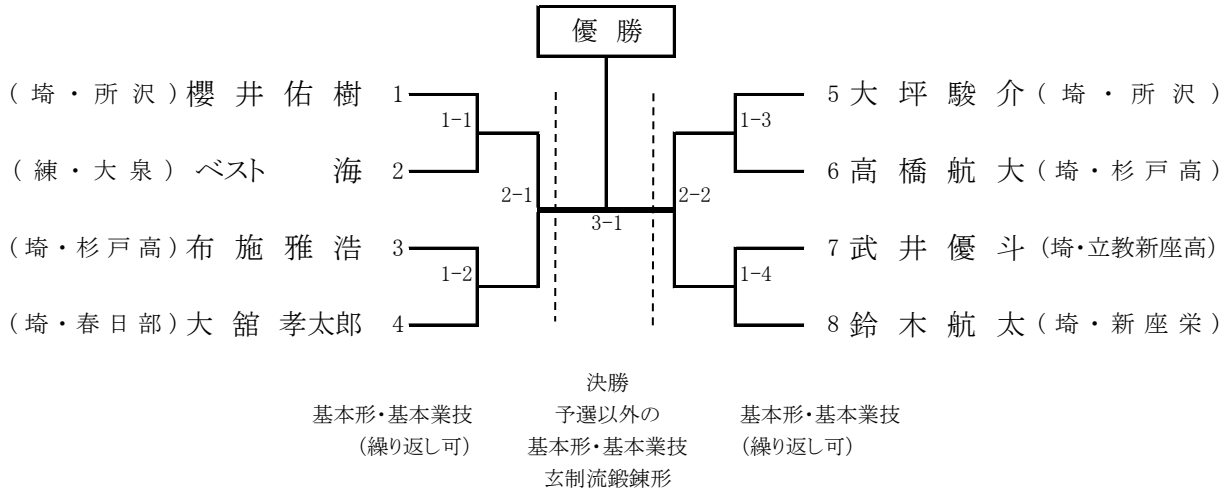

# 【 形 】

## 10.中学生(2・3年)男子形の部

(1・2・3位表彰)

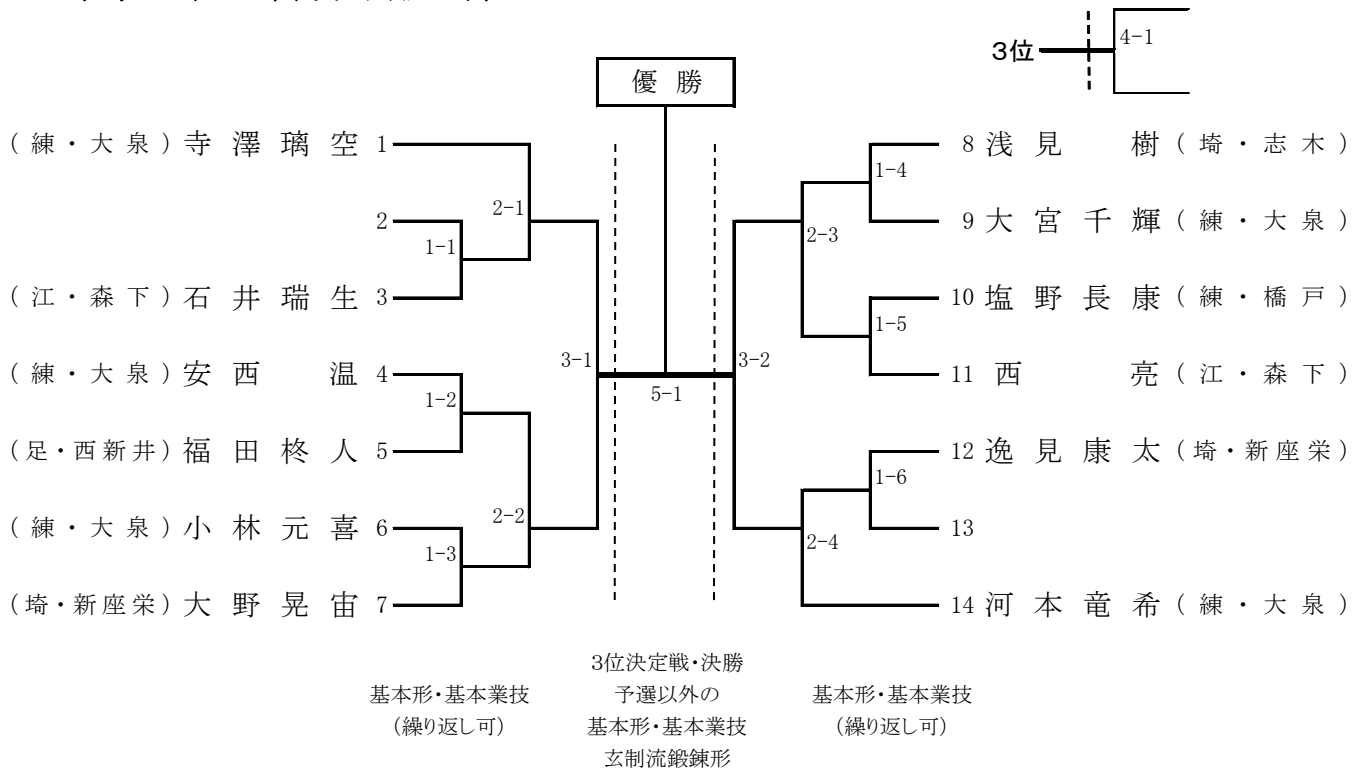

# 【 形 】

## 11. 中学1年生男子形の部 (3位(2名)迄表彰)

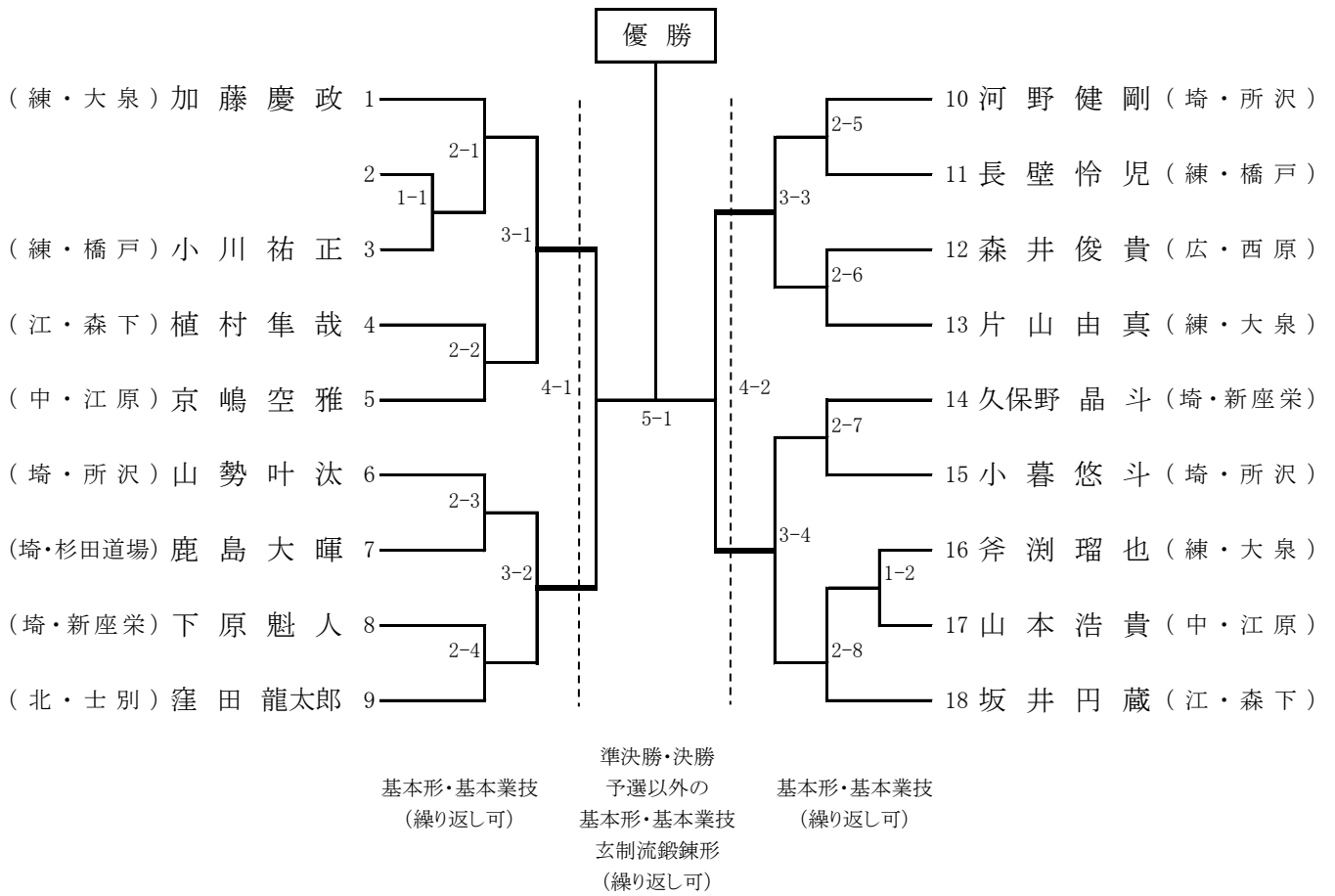

# 【 形 】

## 12. 中学生女子形の部 (1・2・3位表彰)

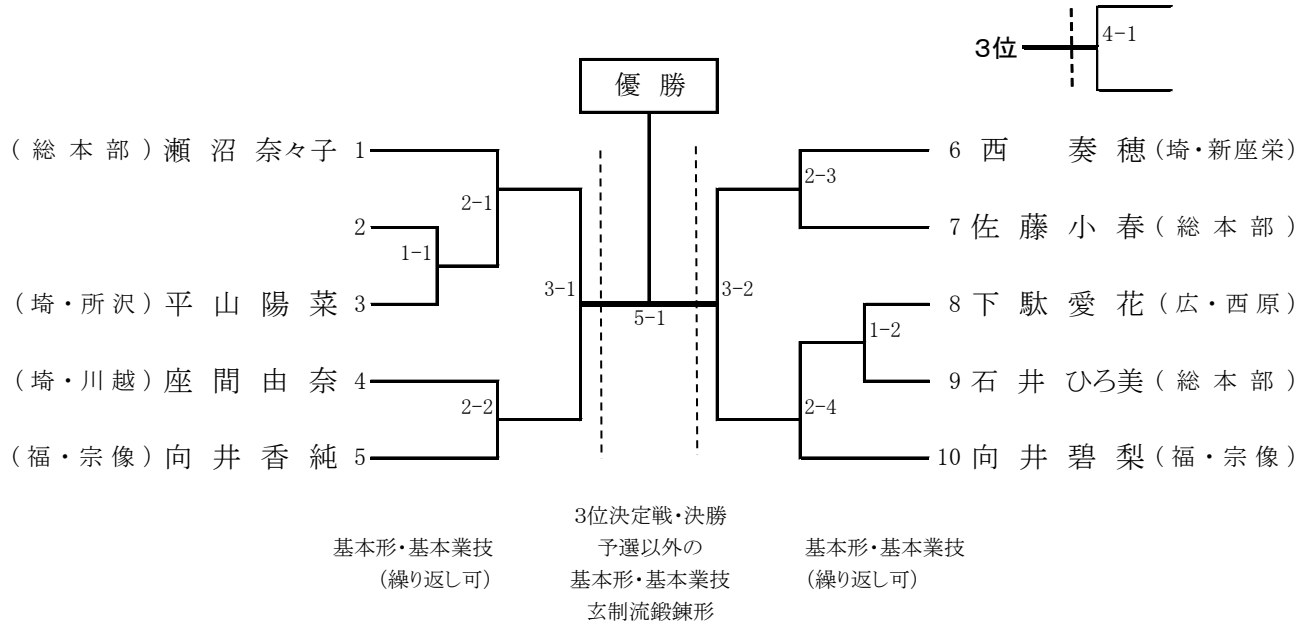

# 【 形 】

## 13.小学5・6年生男子(A級)形の部

(1・2・3位(2名)ベスト16迄表彰)

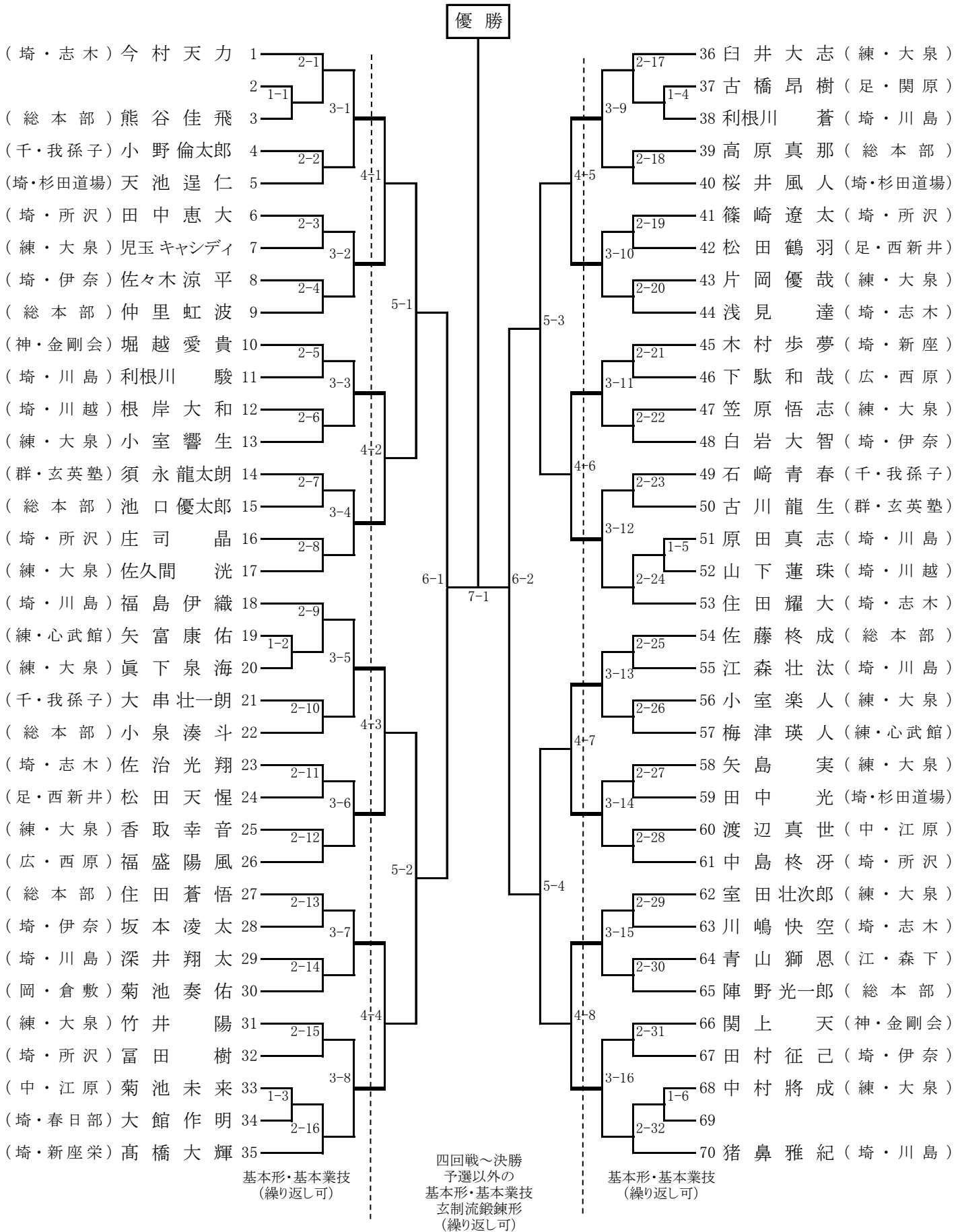

# 【 形 】

## 14.小学5・6年生男子〈B級〉形の部

(1・2・3位表彰)

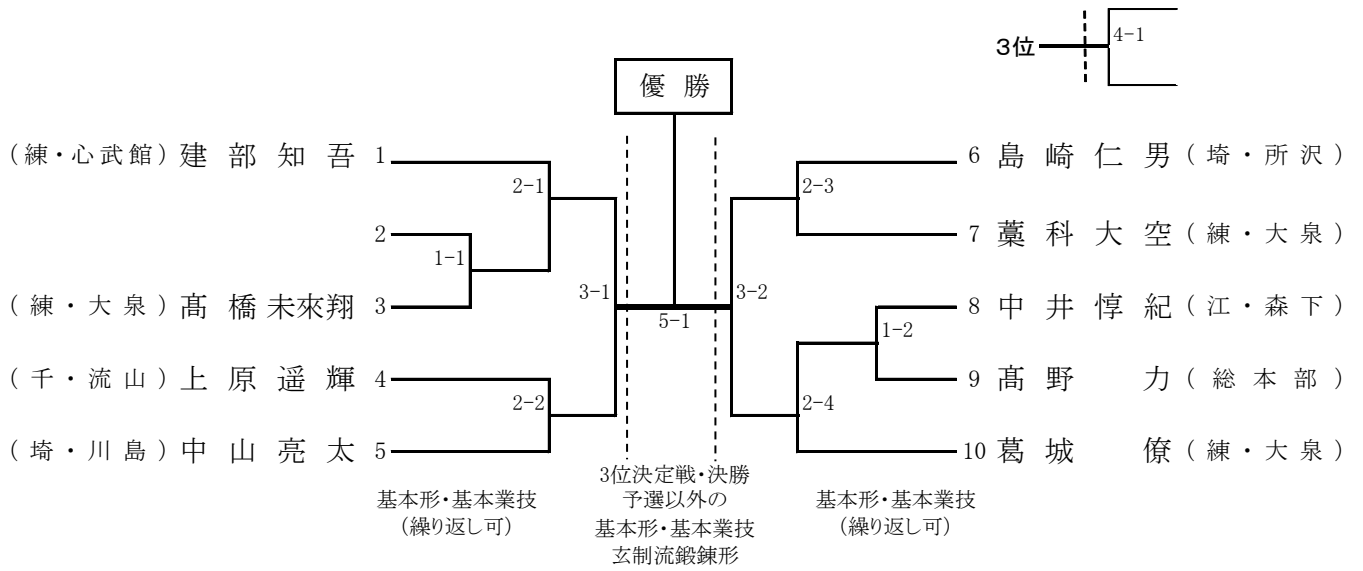

# 【 形 】

## 15. 小学3・4年生男子(A級)形の部 (1・2・3位(2名)ベスト8迄表彰)

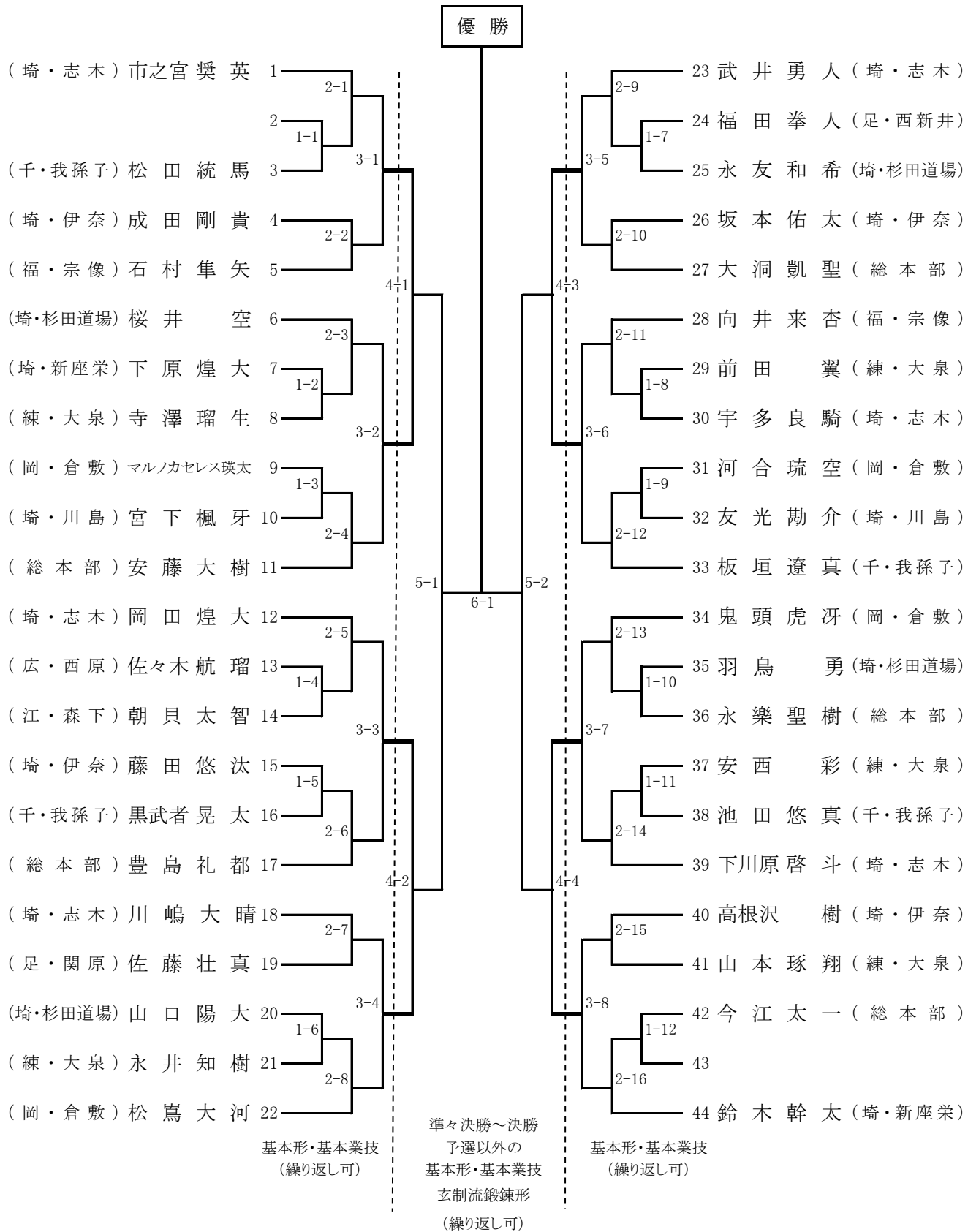

# 【 形 】

## 16.小学3・4年生男子〈B級〉形の部

(1・2・3位〈2名〉ベスト8迄表彰)

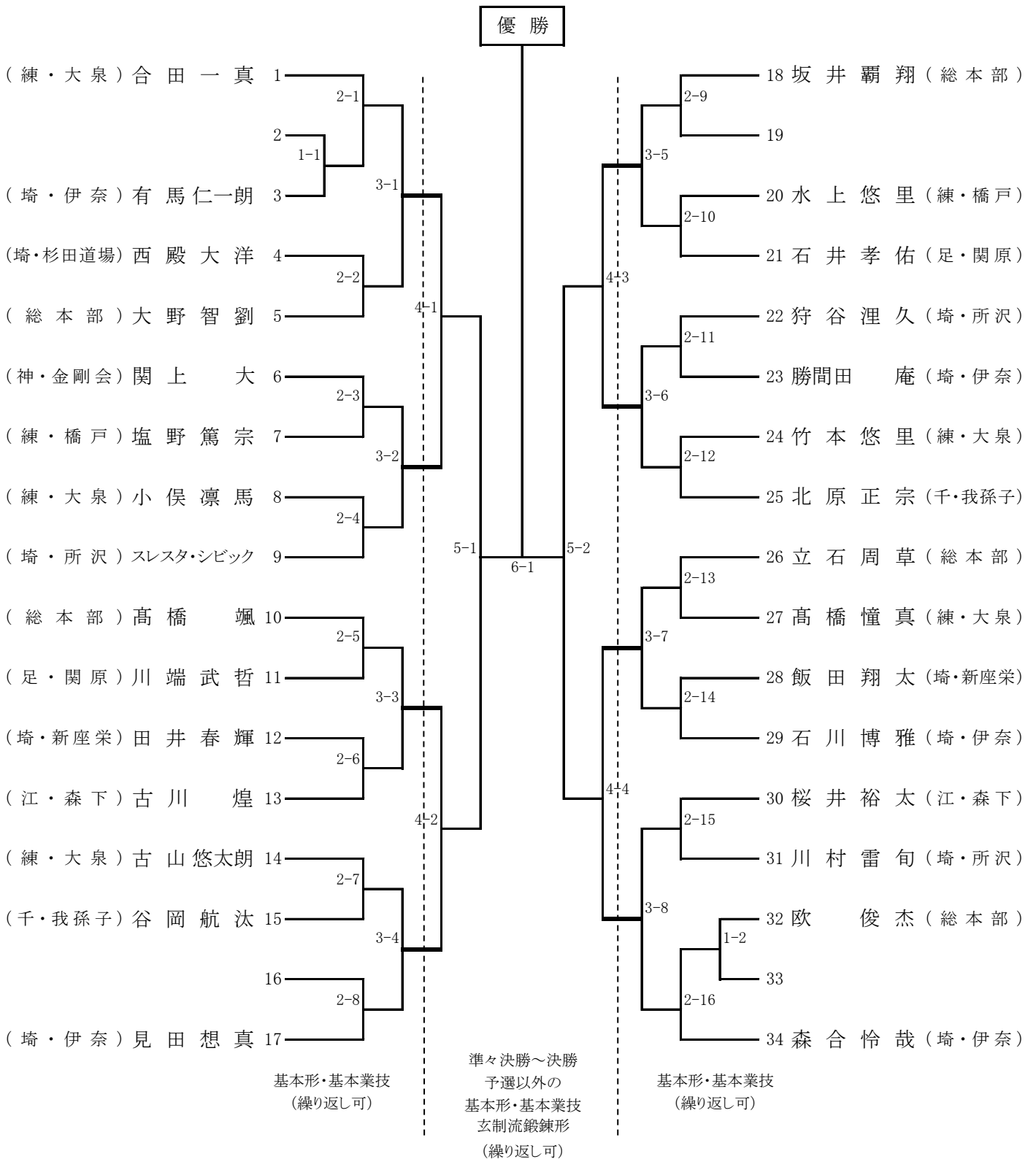



# 【 形 】

## 17.小学1・2年生男子〈A級〉形の部

(1・2・3位表彰)

3位		4-1

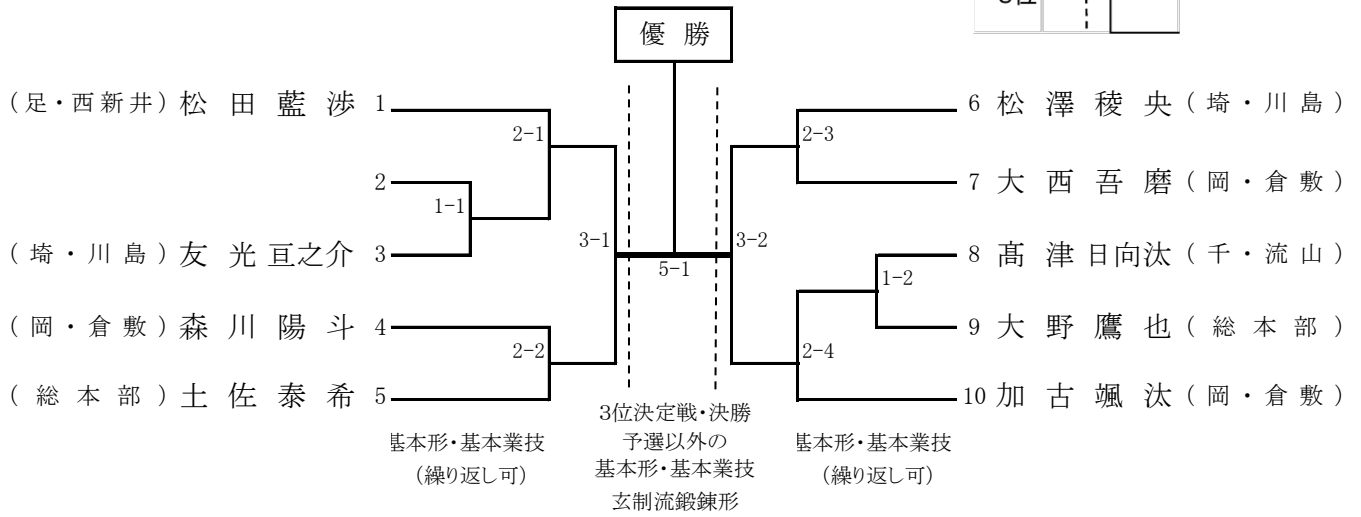

# 【 形 】

## 18.小学1・2年生男子〈B級〉形の部

(1・2・3位(2名)・ベスト8迄表彰)

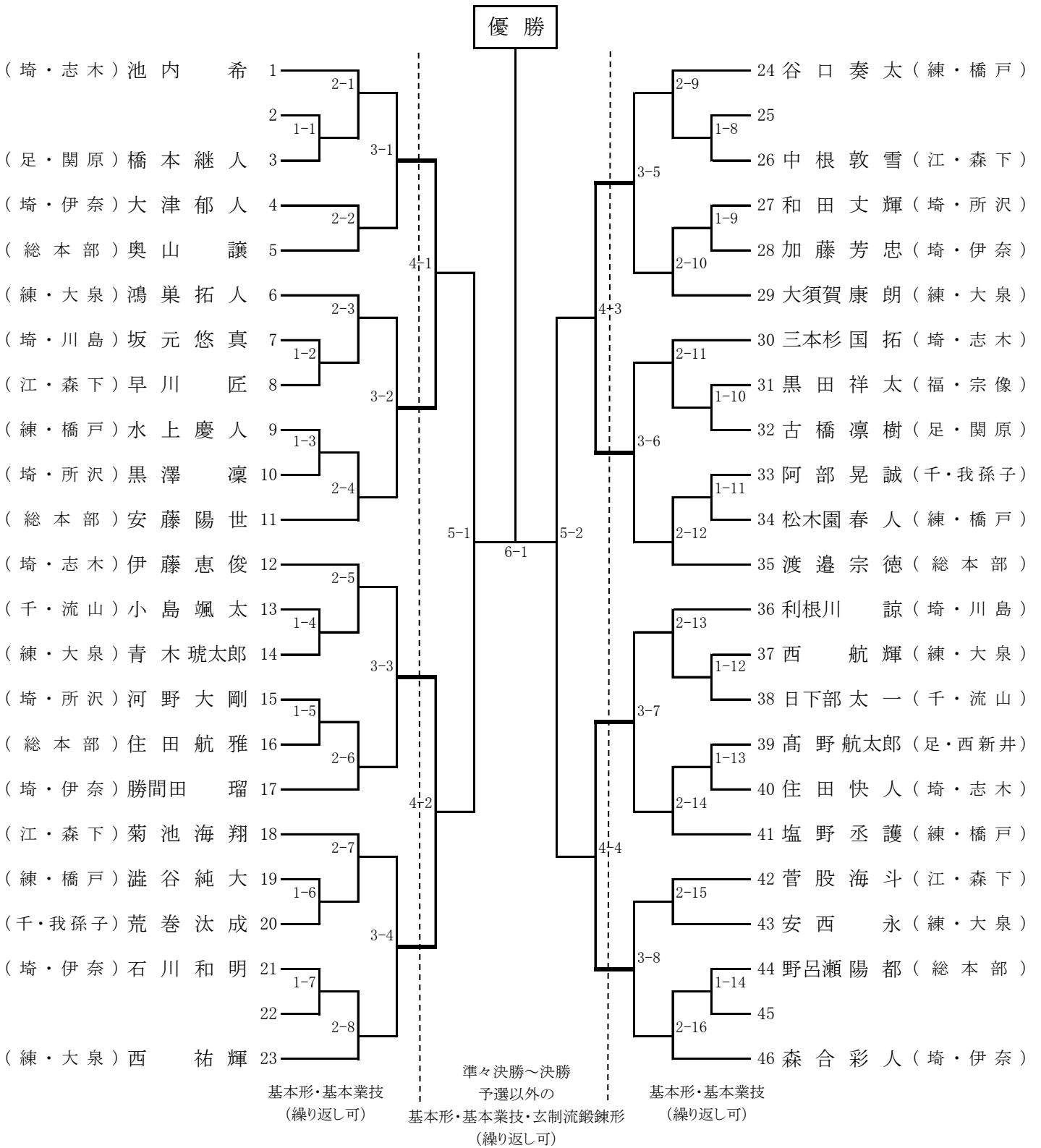

# 【 形 】

## 19.小学5・6年生女子〈A級〉形の部

(1・2・3位〈2名〉迄表彰)

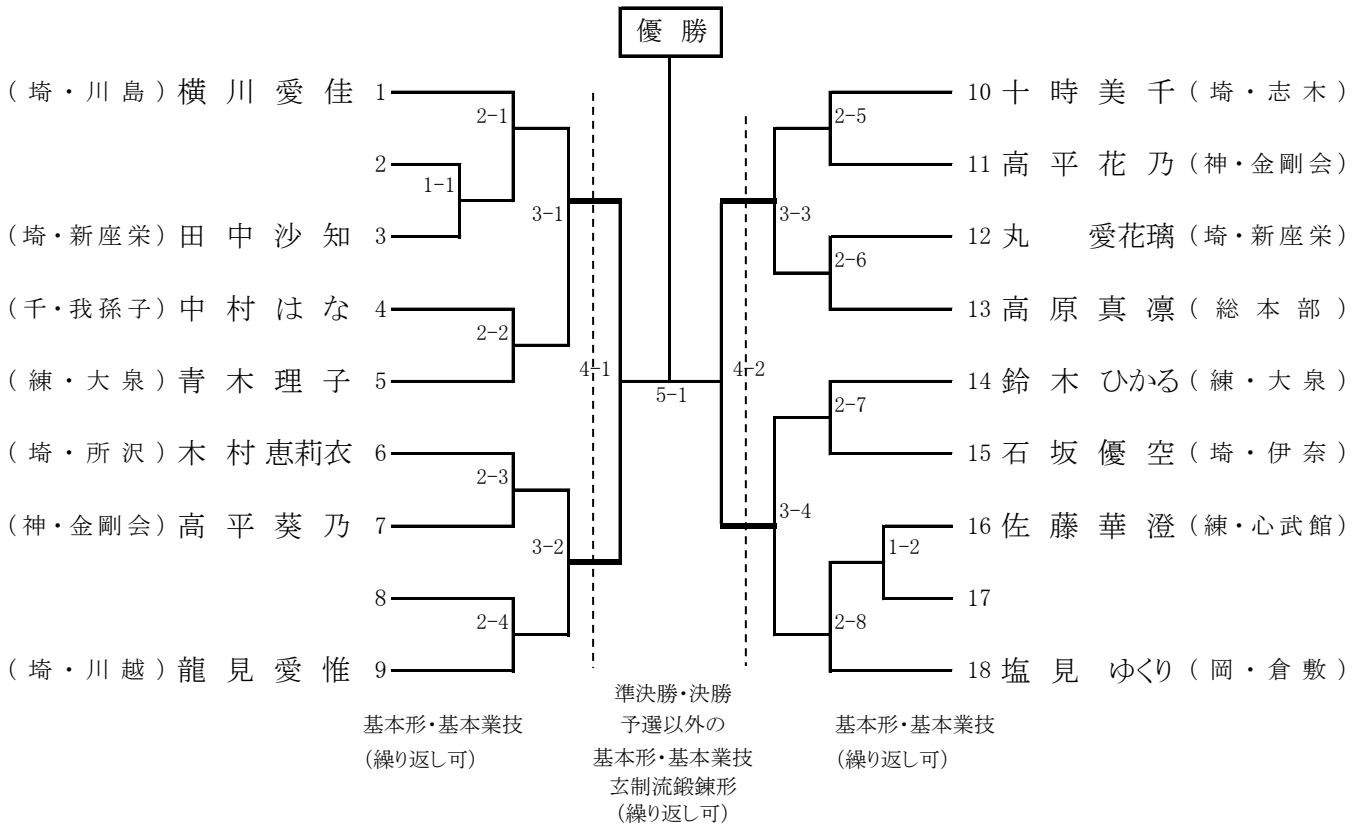



# 【 形 】

## 21.小学3・4年生女子〈A級〉形の部

(1・2位表彰)

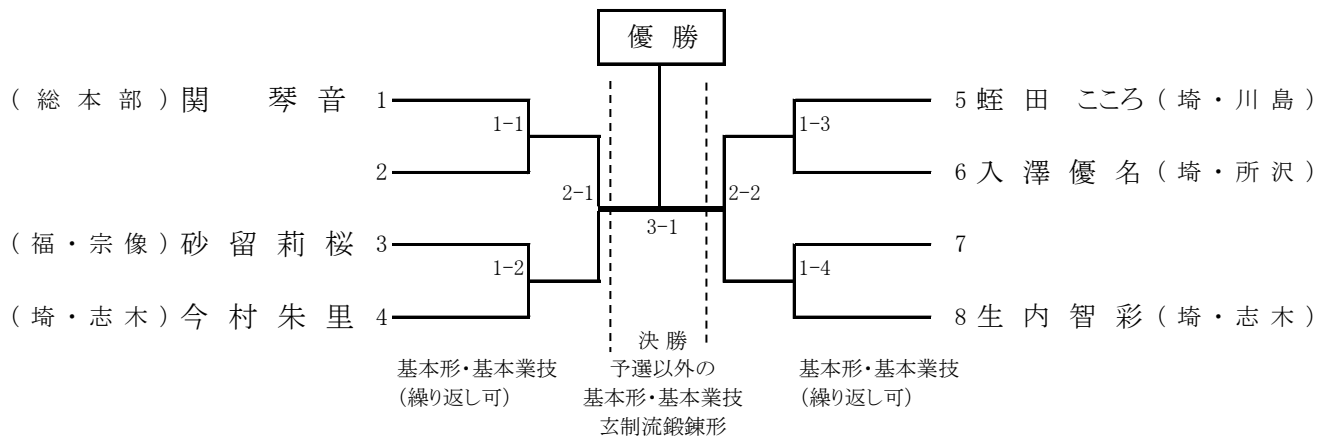

# 【 形 】

## 22.小学3・4年生女子〈B級〉形の部 (1・2位表彰)

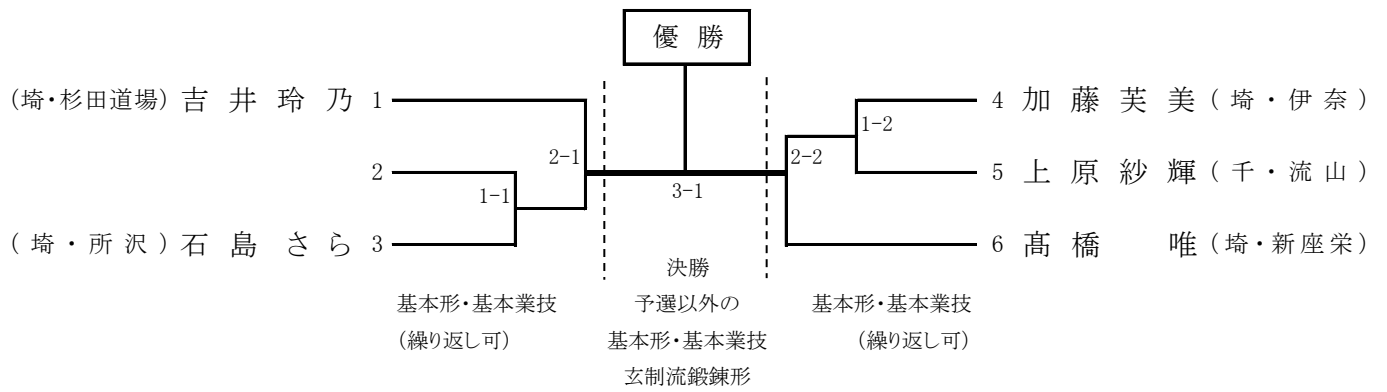



# 【 形 】

## 24.小学1・2年生女子〈B級〉形の部

(1・2・3位表彰)

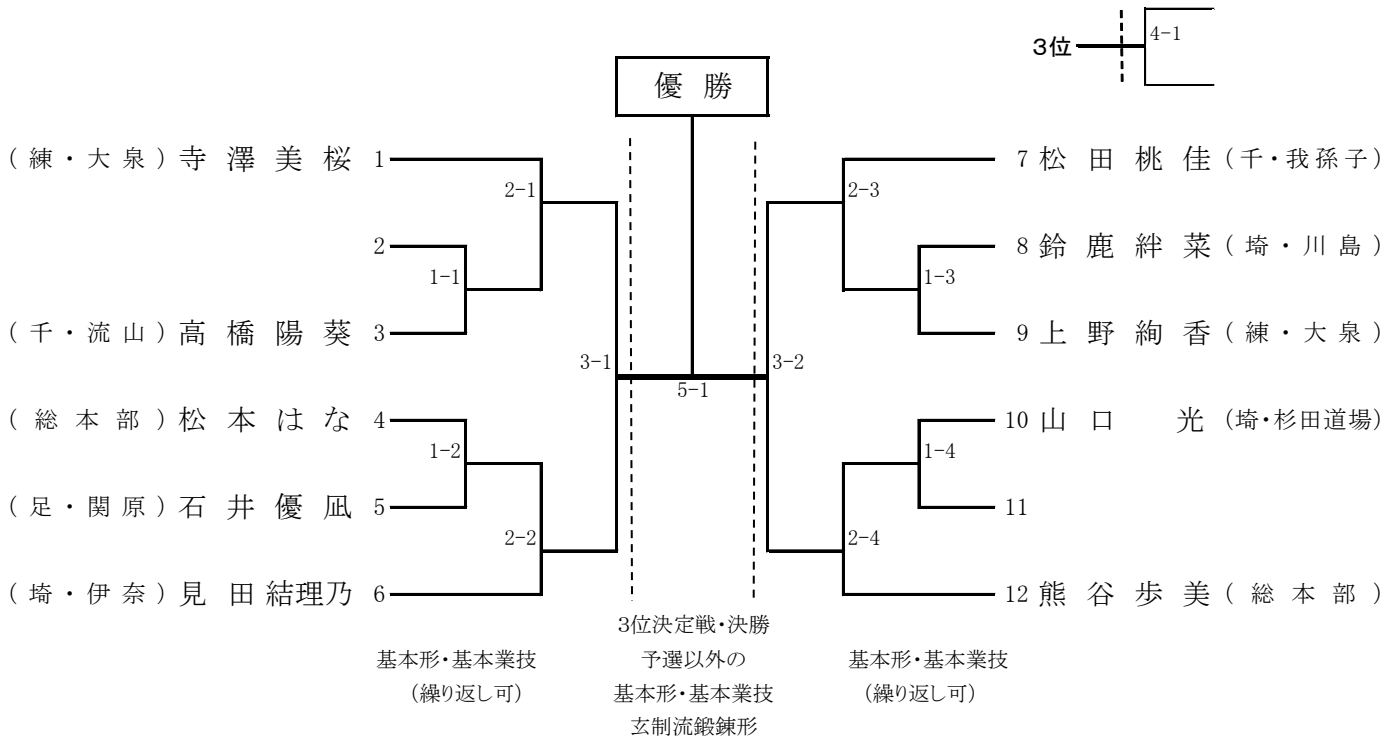



# 【 形 】

## 25. 幼児〈男・女〉形の部 (1・2・3位表彰)

3位	4-1
----	-----

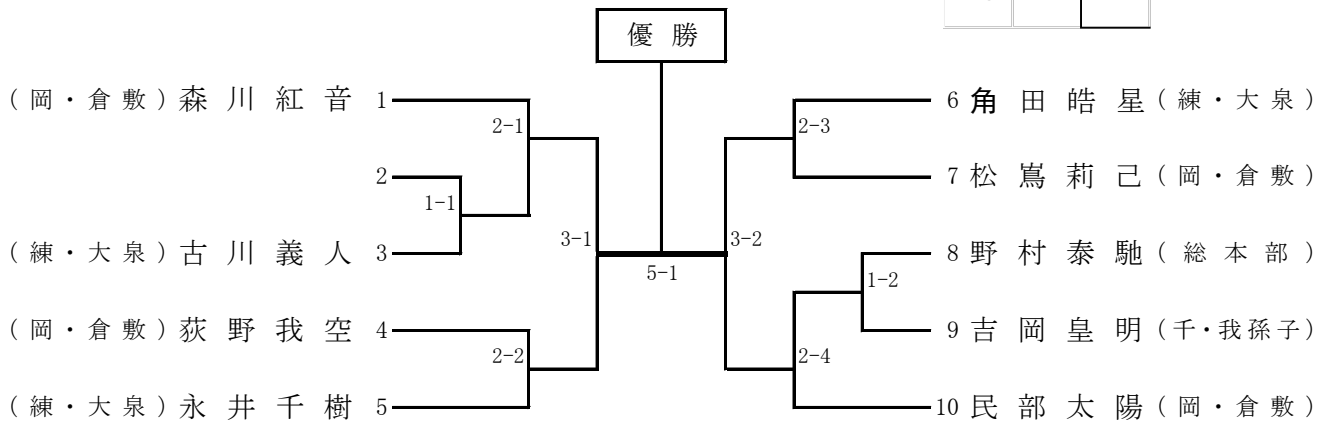

決勝迄基本形・基本業技  
(繰り返し可)

# 【 形 】

## 26. 幼児〈男・女〉基本の部 (1位×1、敢闘賞×3)

優勝:

(10点満点)

選 手 名	No.	種 目	得点	順位
( 総 本 部 ) 関 鈴 音	1	その場突き・前蹴り・受け五段		
( 足 ・ 関 原 ) 橋 本 奏 人	2	その場突き・前蹴り・受け五段		
( 千 ・ 流 山 ) 高 橋 陽 葵	3	その場突き・前蹴り・受け五段		
( 総 本 部 ) 池 田 深 史	4	その場突き・前蹴り・受け五段		